





# ПОЛИМЕРНЫЕ УПАКОВОЧНЫЕ РЕШЕНИЯ

 лако-красочные материалы

 нефтехимия

 бытовая химия

 автомобильная химия

 фармацевтические средства

 агрохимия

 пищевые продукты

 ветеринарные препараты

## КАНИСТРА КН II-1-32 ПЭНД-ХП-1.0

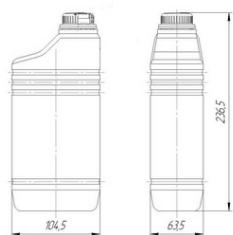

НОМИНАЛЬНАЯ ВМЕСТИМОСТЬ: 1,1 ДМ<sup>3</sup>

- классический дизайн
- любой цвет изделия и крышки
- штабелирование через прокладочный материал
- большое этикетировочное поле

КОМПЛЕКТАЦИЯ:

- крышка с отрывным контрольным кольцом

## КАНИСТРА КН I-1-29 ПЭНД-ХП-3.0

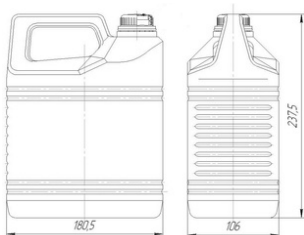

НОМИНАЛЬНАЯ ВМЕСТИМОСТЬ: 3,2 ДМ<sup>3</sup>

- классический дизайн
- любой цвет изделия и крышки
- штабелирование через прокладочный материал
- большое этикетировочное поле

КОМПЛЕКТАЦИЯ:

- крышка с отрывным контрольным кольцом

## КАНИСТРА 4 Л С ЛЕЙКОЙ-НОСИКОМ

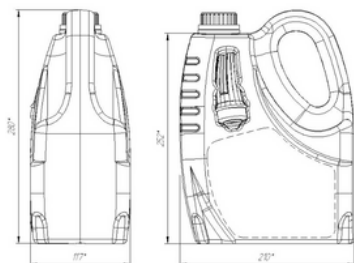

НОМИНАЛЬНАЯ ВМЕСТИМОСТЬ: 4,2 ДМ<sup>3</sup>

- эргономичный дизайн
- любой цвет изделия, крышки и лейки-носика
- штабелирование через прокладочный материал в 3 ряда
- большое этикетировочное поле

КОМПЛЕКТАЦИЯ:

- крышка с отрывным контрольным кольцом и уплотнителем из вспененного полиэтилена
- лейка-носик для удобства налива

## КАНИСТРА КН I-1-29 ПЭНД-ХП-5.0

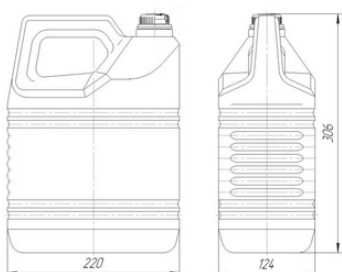

НОМИНАЛЬНАЯ ВМЕСТИМОСТЬ: 5,6 ДМ<sup>3</sup>

- классический дизайн
- любой цвет изделия и крышки
- штабелирование через прокладочный материал
- большое этикетировочное поле

КОМПЛЕКТАЦИЯ:

- крышка с отрывным контрольным кольцом

## КАНИСТРА КН I-1-28 ПЭНД-ХП-5.0

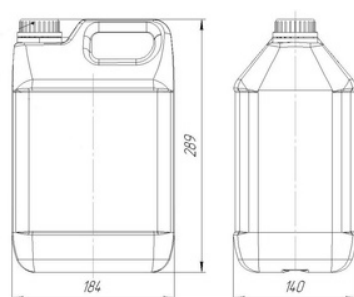

НОМИНАЛЬНАЯ ВМЕСТИМОСТЬ: 5,5 ДМ<sup>3</sup>

- классический дизайн
- любой цвет изделия и крышки
- штабелирование через прокладочный материал
- большое этикетировочное поле

КОМПЛЕКТАЦИЯ:

- крышка с отрывным контрольным кольцом

## КАНИСТРА КН-ХП-10Л

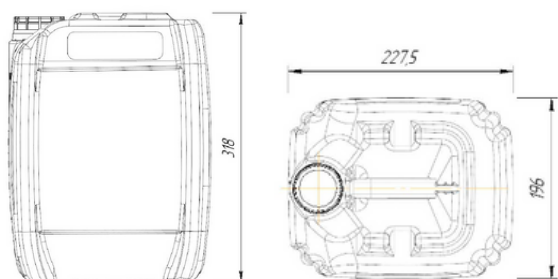

**НОМИНАЛЬНАЯ ВМЕСТИМОСТЬ: 10,9 ДМ<sup>3</sup>**

- любой цвет изделия и крышки
- возможность нанесения рельефного логотипа Заказчика на корпус изделия
- подбор веса по индивидуальным физико- механическим параметрам

### КОМПЛЕКТАЦИЯ:

- крышка с отрывным контрольным кольцом и уплотнителем из вспененного полиэтилена
- возможна комплектация клапаном избыточного давления для газовыделяющих веществ
- европейские стандарты дизайна
- устойчивый штабель
- не требуют применения дополнительного прокладочного материала

## КАНИСТРА КН-ХП-20Л

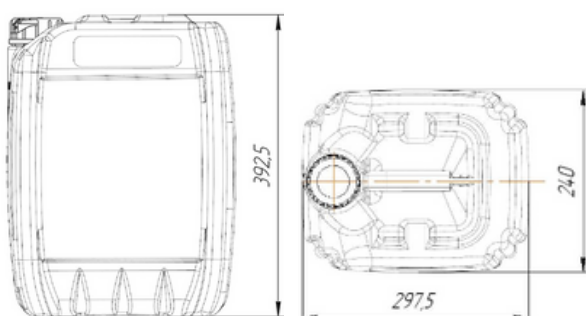

**НОМИНАЛЬНАЯ ВМЕСТИМОСТЬ: 21,5 ДМ<sup>3</sup>**

- любой цвет изделия и крышки
- возможность нанесения рельефного логотипа Заказчика на корпус изделия
- подбор веса по индивидуальным физико- механическим параметрам

### КОМПЛЕКТАЦИЯ:

- крышка с отрывным контрольным кольцом и уплотнителем из вспененного полиэтилена
- возможна комплектация клапаном избыточного давления для газовыделяющих веществ
- европейские стандарты дизайна
- устойчивый штабель
- не требуют применения дополнительного прокладочного материала
- Канистры **подходят для перевозки опасных грузов** с плотностью вещества от 1,3 кг/м<sup>3</sup> до 1,9 кг/м<sup>3</sup> всеми видами транспорта



В технологическом процессе используются системы WDS, SFDR и PWDS, которые оптимизируют распределение сырья, направляя его в «проблемные» области заготовки, исключая уменьшение толщины стенок и углов готового изделия. Это обеспечивает высокую устойчивость канистры к механическим воздействиям

В ОСВОЕНИИ ТАРА ДЛЯ ЖИДКИХ МОЮЩИХ СРЕДСТВ:

## БУТЫЛКА 2 Л

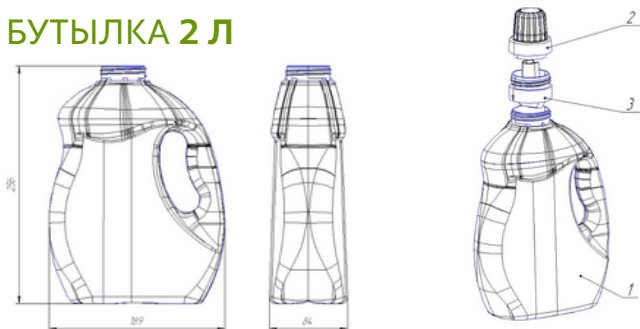

## БУТЫЛКА 4 Л



- Декларация соответствия ТР ТС 005/2011 «О безопасности упаковки» для промышленной и пищевой продукции

- Лауреат конкурса «Лучшие товары Республики Беларусь» – 2022 в номинации «Продукция производственно-технического назначения»



Открытое акционерное общество "Борисовский завод пластмассовых изделий"  
Республика Беларусь, Минская обл., 222511, г. Борисов, ул. Даумана, 97

Сектор реализации изделий из пластмасс: +375 177 79-08-22

e-mail: [tovar@bzpi.by](mailto:tovar@bzpi.by)

e-mail: [om@bzpi.by](mailto:om@bzpi.by)



WWW.BZPI.BY